

Volga M 21

smeerschema alle modellen behalve diesel



Doorsmeer en reinigingspunten / km

1. waterpomp - 1.000
2. accupolen - regelmatig
3. stuurhuis - 1.000
4. dynamo - 24.000
5. handremkabel - 6.000
6. stuurkogels - 1.000 olie of 6.000 vet
7. remvloeistof - (controle) 1.000
8. schakelstangen - (vetpotje) 1.000
9. kruiskoppelingen - 6.000
10. schokbrekers - 6.000 (telescoop 1x per jaar)
11. achterwiellagers - (vetpotje) 6.000
12. bladveren - 12.000
13. motorolie - 6.000
14. lamellen/schraapfilter - 6.000
15. fuseepennen/lagers - 6.000
16. oliebadluchtfilter - 3.000
17. benzinefiltercarb. - 3.000-6.000
18. oliefilter - 6.000
19. druklager - (vetpotje) 1.000
20. versnellingsbakolie - 12.000
21. differentieelolie - 12.000
22. voorwiellagers - 12.000

Motorolie 6,2 l., zomer SAE 30
winter SAE 20W

Luchtfilterolie; motorolie

Differentieelolie 0,9 l., zomer SAE 90 EP11
winter SAE 80P

Versnellingsbak 0,8 l., zomer SAE 90
winter SAE 80

Koelsysteem 11,5 l.

Tankinhoud 60 l., normale benzine

Stuurhuis 0,3 l., zomer SAE 90
winter SAE 80

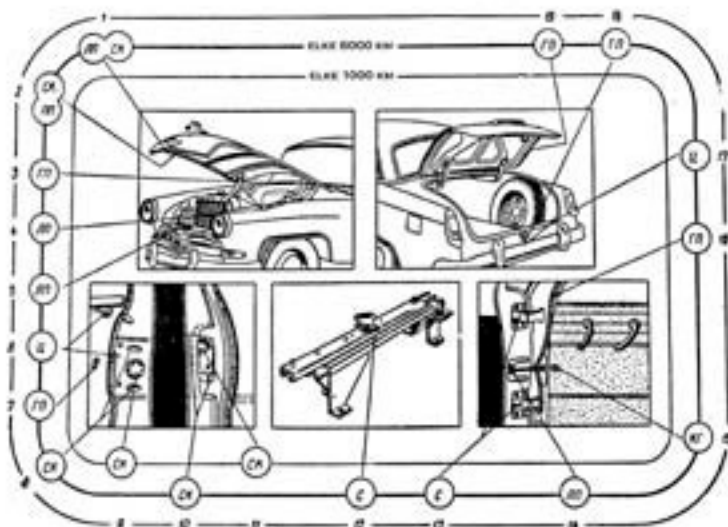
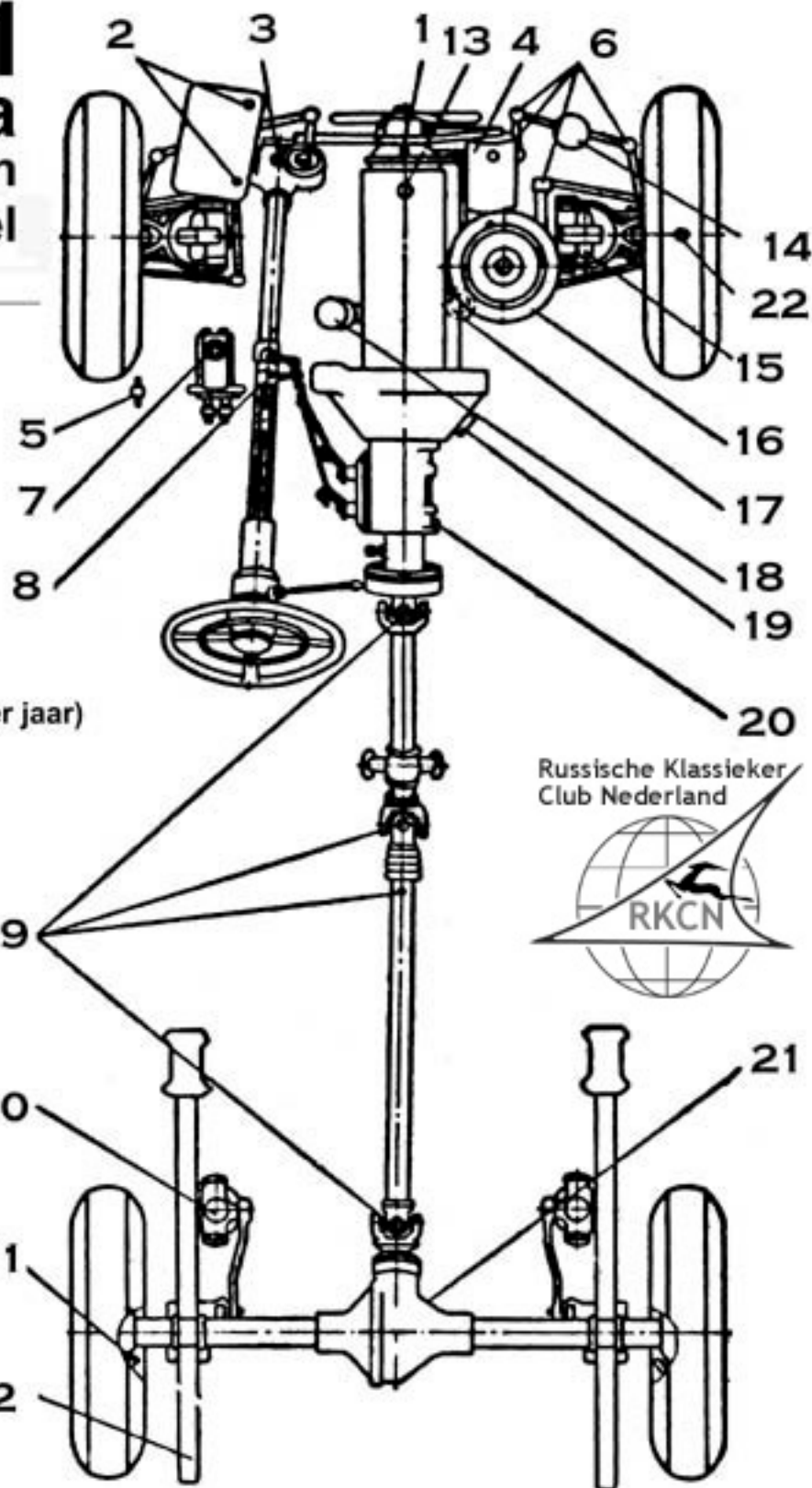

Banden 6.70 x 15

Bandenspanning voor/achter 1,7 kg/ 24lb

Smeren/controleren elke 1.000km

- sloten en slotvangers

Smeren/controleren elke 6.000km

- motorkapvergrendeling

- motorkapscharnieren

- deurslotbediening

- voorbankgeleiders

- deurscharnieren

- deurvangers

- deurrubbers invetten

- kofferbakslot

- kofferdekselrubbers invetten

